



Votre distributeur : [www.brenot.fr](http://www.brenot.fr)

Caractéristiques	900	900 MS
Adaptation porteur (Poids)	15 t min.	
	25 t max.	
Poids moyen du marteau en ordre de marche	1133 kg	1151 kg
Hauteur du marteau avec outil standard et support	2500 mm	
Largeur du marteau	525 mm	570 mm
Diamètre de l'outil	118 mm	
Débit	100 l/mn min.	
	150 l/mn max.	
Fréquence de frappe	400 min.	
	800 max.	
Pression de fonctionnement	125 bar max.	
Réglage clapet de décharge	180 bar min.	
Contre pression admissible	10 bar	
Diamètre intérieur tuyauterie	19 mm HP	
	25 mm BP	
Pression contre marche à vide	Arrêt automatique	
Protection contre un surdébit de 10%	Automatique	
Réglage de la pression de service	Automatique	
Limiteur de pression intégré	Automatique	
Graissage	Centrale de graissage en option	
Pressurisation du guide avant	Oui	

Gamme moyenne

## MONTABERT 900

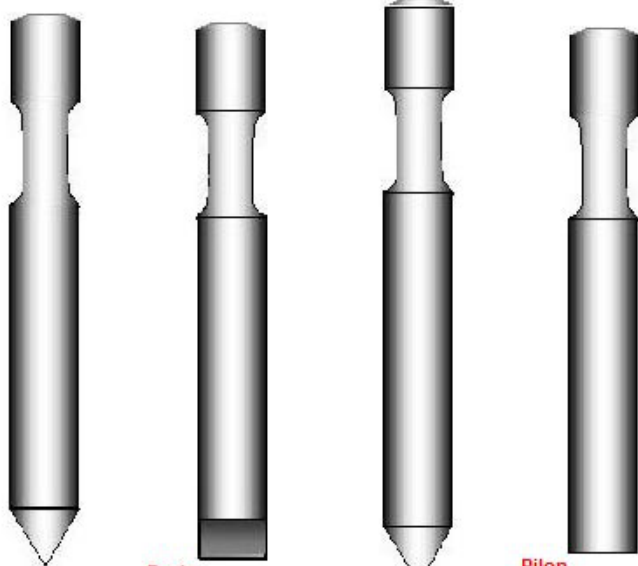

<b>Pic</b>	<b>Burin</b>	<b>Pic long</b>	<b>Pilon</b>
Longueur (mm) 1000	Longueur (mm) 1000	Longueur (mm) 1300	Longueur (mm) 1000
Largeur (mm) 118	Largeur (mm) 118	Largeur (mm) 118	Largeur (mm) 118
Poids (daN) 73	Poids (daN) 73	Poids (daN) 99	Poids (daN) 75